



ИНСТРУКЦИЯ ЗА ЕКСПЛОАТАЦИЯ

KMG-09,12,18HRN1



Разделен стенов тип климатизатор от конвенционален тип

Моля прочете следните инструкции преди да пристъпите към монтаж и експлоатация на климатизатора.

Съдържание:

1. Мерки за безопасност
2. Наименование на резервните части
3. Работна температура
4. Работни инструкции
5. Настройка на въздушния поток
6. Как работи климатизаторът?
7. Оптимални условия на работа
8. Поддръжка
9. Работни инструкции
10. Описание на грешки

Прочетете внимателно тази инструкция:

В нея вие ще намерите много полезни съвети за това как да употребявате и поддържате вашия климатизатор правилно. Малко превантивни мерки за частите могат да ви спестят доста доза време и пари както и да гарантират по-дългия живот на климатизатора.

Ще откриете много отговори за решение на проблеми в главата с описанието на грешките, ако разгледате първо тази глава, може и да не се наложи да се свържете със сервизния отдел.

ВНИМАНИЕ

- Потърсете оторизиран сервизен техник за ремонт и поддръжка на вашият климатизатор.
- Потърсете лицата, които са инсталирали вашия уред.
- Не е за предпочитане климатизатора да бъде използван от малки деца или инвалид без придружител
- Необходимо е да се убедите, че малките деца не си играят с климатизатора
- Ако е необходимо да бъде подменен захранващ кабел, неговата подмяна трябва да бъде извършена само от оторизиран персонал.
- Монтажът на климатизатора трябва да бъде извършен спрямо законовите и държавни разпоредби и стандарти с помощта на оторизирано лице.

МЕРКИ ЗА БЕЗОПАСНОСТ

За да се избегне нараняване или възникване на повреда на употребяващия или други лица е необходимо да се следват следните инструкции

Неправилната употреба и неспазване на инструкциите може да доведе до повреди или щети. Сериозността на тези инструкции е класифицирана в следните индикации:

 WARNING – Този знак сигнализира за възможност от смърт или сериозно нараняване

 CAUTION – Този знак сигнализира за възможност от смърт или сериозно нараняване

*Значенията на тези символи използвани в инструкцията са описани по-долу



Никога не правете това



Винаги правете това



ВНИМАНИЕ

Свържете правилно с мрежата.

В противен случай, това може да причини токов удар или пожар поради прекомерно топлинно излъчване

Не включвайте или спирайте уреда чрез включване или изключване от мрежата

- Това може да причини електрически шок или пожар поради топлинното излъчване.

Не ремонтирайте или употребявайте неподходящи захранващи кабели

*Може да причини електрически шок или пожар

Не променяйте дължината на захранващия кабел или не го удължавайте с други размери

Това може да причини електрически шок или пожар поради топлинното излъчване.

Не използвайте климатизатора с влажни ръце или в мръсна среда.

Може да предизвика токов удар

Не настройвайте въздушния поток на климатизатора срещу вас

Може да повреди вашето здраве.

Винаги осигурявайте ефективно заземяване

Липсата на заземяване може да доведе до токов удар

Не позволявайте достигане на вода до електрическите части

Може да доведе до повреда на машината или токов удар

Винаги инсталирайте прекъсвач или специална защита

Ако не се инсталират може да се получи пожар или токов удар

Изключете от мрежата ако странни звуци,миризми или пушек излизат отвътре

Може да се получи пожар или електрическа повреда.

Не пийте водата от дренажната система на климатизатора

Тя съдържа замърсители, които могат да навредят на вашето здраве

Не отваряйте климатизатора по време на работа

Може да предизвика токов удар

Да се държи далче от източници на огън

Може да се предизвика пожар

Не използвайте захранващ кабел в близост до отоплителни уреди

Може да се получи пожар или токов удар

Не използвайте захранващия кабел в близост до запалими газове или запалими материали, като газьол, бензин, белина и т.н.

Може да се получи експлозия или пожар

Проветрете стаята преди да използвате климатизатора ако има изтичане на газ от други устройства.

Може да се получи експлозия, огън или врив

Не разглобявайте или модифицирайте тялото

Може да се получи повреда или електрически пожар



ВНИМАНИЕ

Ако трябва да извадите въздушния филтър , не допирайте металните части на вътрешното тяло

Може да се нараните.

Не почиствайте климатизатора с вода

Водата може да попадне в уреда и да разруши изолацията. Това може да предизвика токов удар.

Проветрявайте стаята когато използвате заедно с печка и др.

Може да се получи недостиг на кислород в помещението.

Когато е необходимо почистване на тялото изключете го и от захранването към веригата.

Не го почиствайте докато е включен това може да причини пожар или токов удар, това може да доведе до нараняване

Не поставяйте животни и къща за домашни любимци на места където ще бъдат изложени директно към въздушния поток

Това може да доведе до нараняване на животните.

Не използвайте за специални нужди

Не използвайте до точни устройства ,храна,растения и произведения на изкуството.Може да доведе до влошаване на качеството им.

Спрете работата и затворете прозорците по време на буря или ураган.

Работа на климатика при отворен прозорец може да доведе до намокряне на вътрешното тяло и намокряне на околните мебели у дома.

Не поставяйте препятствия около въздушните отвори или вътре където се осъществява обдухването на въздуха

Това.може да доведе до повреда на уреда или нещастен случай.

Изключете захранването когато няма да употребявате дълго време

Възможно е да се получи повреда или огън

Не използвайте силни препарати като восък или белина.Използвайте мека кърпа за почистване.

Външният вид на уред може да се влоши като се промени цвета му или се надраскат повърхностите

Уверете се,че стойката на уред не се е повредила или ръждясала в следствие на продължителното време на употреба и износване.

Ако конзолата е повредена има възможност от провисване и падане на тялото

Винаги поставяйте внимателно филтрите.Почиствайте филтрите веднъж на две седмици.

Работа без филтри може да доведе до повреда на тялото.

Не поставяйте тежки предмети върху захранващия кабел и се уверете,че не е премазан или прегънат.

Има опасност от пожар или тков удар.

Внимавайте при разопаковането и инсталирането.има остри ръбове ,които могат да доведат до нараняване

Ако попадне вода в тялото, го изключете от ел. мрежата и се свържете с квалифициран сервизен персонал.

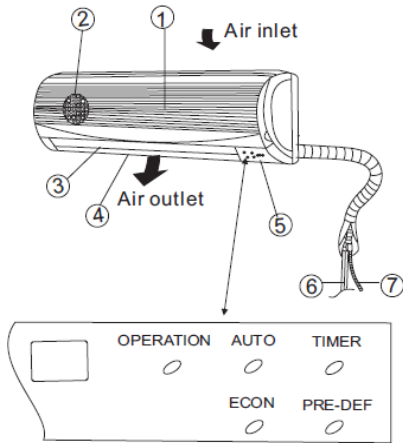

(A)

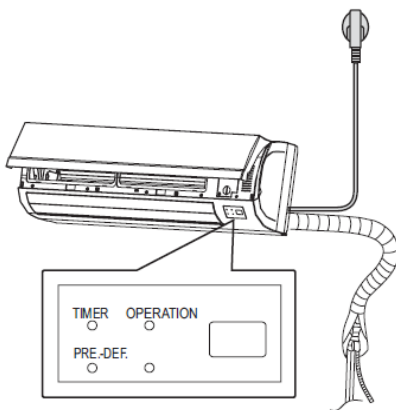

(B)

НАИМЕНОВАНИЯ НА ЧАСТИТЕ

Забележка: вътрешното тяло, което вие сте закупили би трябвало да изглежда на едно от посочените по-долу. Има малка разлика в предния панел и дисплея, но параметрите им са същите.

Вътрешно тяло

1. Преден панел
2. Въздушен филтър
3. Горизонтална решетка на въздушния поток
4. Вертикална клапа на въздушния поток
5. Свързваща тръба
6. Дренажна тръба
7. Захранващ кабел

..... Външно тяло

9. Свързващ кабел
10. Свързваща тръба
11. Спиращ вентил

Забележка:

Всички снимки в това описание са с обяснителна цел. Вашият климатизатор може да бъде малко различен. Актуалната му форма може да се промени

Панел на дисплея:

Operation indicator

Този индикатор светва на всяка една секунда след включването и сигнализира, че климатизаторът работи.

Timer indicator:

Той показва, че е пуснат таймерът.

PRE.-DER, Indicator

(Само за моделите на охлаждане и отопление)

Тази индикация се включва когато започва автоматичното размразяване на климатизатора или „анти-замръзване” функцията се активира в режим отопление.

Auto indicator;

Този индикатор свети когато климатизатора е настроен на автоматичен режим на работа.

ECON(ECONOMY) indicator:

Тази индикация светва докато климатизатора е настроен на икономичен режим.

Режим	Режим охлаждане	Режим отопление	Режим изсушаване
Температура			
Стайна температура	17~32°C	0~30°C	10~32°C
Външна температура	18~43°C	~7~24°C	11~43°C
	~5~43°C (за моделите с ниска температура на охлаждащата система)		21~52°C (за специалните тропически модели)
	21~52°C (за специалните тропически модели)		

Забележка:

1. Ако климатизаторът се използва извън горните условия за защита на безопасната работа на уреда, ще влязат в действие защиты и е възможно уредът да спре да функционира
2. Относителната влажност на помещението трябва да е по-малка от 80%. Ако климатизаторът работи над тази влажност, е възможно да се появи влага върху него. В този случай поставете клапата да регулира на въздушния поток до максимален ъгъл (вертикално на пода) и на максимална скорост на вентилатора
3. Оптималният режим на работа на уреда ще бъде достигнат при посочените работни температури.

РЪЧНО УПРАВЛЕНИЕ

Ръчното управление може да се използва временно в случай, че не намирате дистанционното управление или батериите му са изхабени.

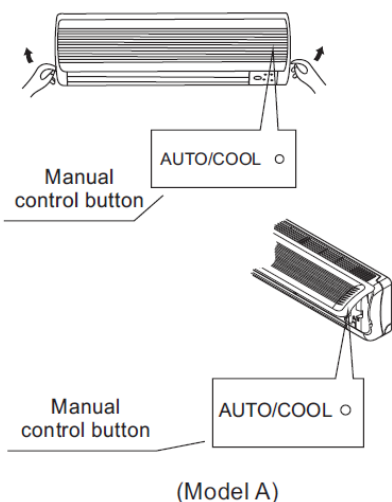

Модел А:

- 1.Отворете и повдигнете предния панел до ъгъл,така че да остане фиксиран и да се чуе щракване.
- 2.Натиснете бутона докато засвети Auto индикаторът ,така ще принудите климатизатора да заработи на автоматичен режим на работа (зададената температура на подразбиране е 24°C).
- 3.Затворете панела здраво в първоначалното сму положение.

ВНИМАНИЕ:

- След като натиснете бутона за употреба, операцията режим се премества в ред, като: AUTO, COOL, OFF.
 - * Принудителния COOL режим се използва само за тестови цели.
 - * За да възстановите работата на дистанционното управление контролер, го използвайте директно.
-

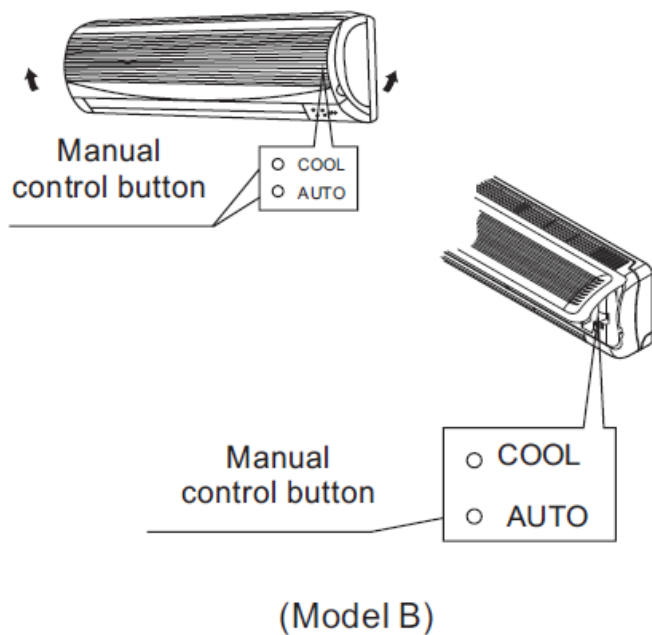

Модел В

- 1.Отворете и повдигнете предния панел до ъгъл, така че да остане фиксиран и да се чуе щракване.
- 2.Натиснете бутона докато засвети Auto индикаторът ,така ще принудите климатизатора да заработи на автоматичен режим на работа (зададената температура на подразбиране е 24°C).
- 3.Затворете панела здраво в първоначалното си положение.

Забележка:

Принудителния COOL режим се използва само за тестови цели.

НАСТРОЙКА НА ВЪЗДУШНИЯ ПОТОК

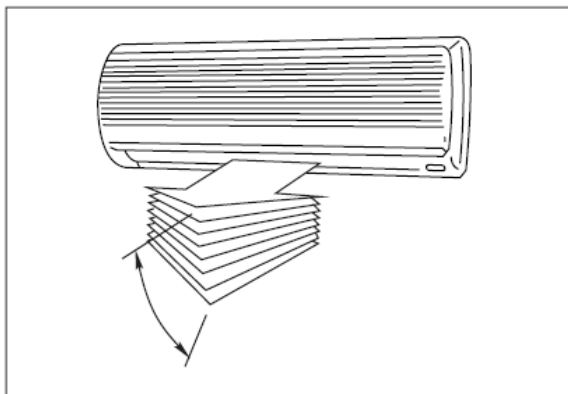

- Регулирайте посоката на въздушния поток правилно в противен случай тя би могла да създаде дискомфорт или да причини неравномерна стайна температура.

- Регулирайте хоризонталната клапа с помощта на дистанционното управление.
- Регулирайте вертикалната клапа ръчно.

Да настроим вертикалната струя на въздушен поток(Горе-долу)

Изпълнете тази функция докато машината работи.

Използвайте дистанционното управление за да настроите посоката на въздушния поток. Хоризонталната ламела може да се премести на 6° ъгъл при всяко преместване или да се движи нагоре или надолу автоматично. За повече информация се обърнете към инструкцията за дистанционно управление.

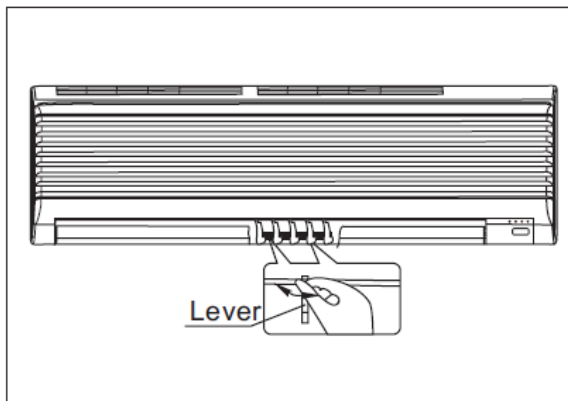

Да настроим хоризонталната струя на въздушния поток(ляво-дясно)

Регулирането на вертикалното крило става ръчно с помощта на лост от лявата или дясната страна на клапата (Зависи от модела). Внимавайте да не поставите пръстите си вътре до турбината, може да счупите хоризонталните ламели или да повредите вертикалните жалузи.

Когато климатизаторът е работещ и хоризонталните ламели са в определена позиция, преместете лоста в ляво (или дясно, в зависимост от модела) в края за изходящия въздух до желаната позиция.

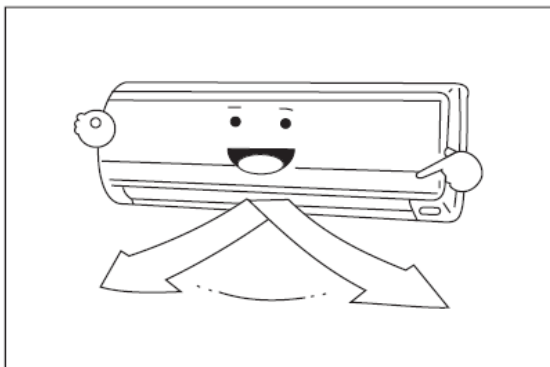

ВНИМАНИЕ

DIRECTION/SWING бутона ще бъде неактивен когато климатизаторът не работи (в това число когато таймера е настроен)

- Не използвайте климатизатора за дълъг период с настроена клапа на въздушния поток надолу в режим охлаждане или изсушаване. В противен случай на повърхността на клапата може да се появи влага, която да падне и навлажни пода или обзавеждането
- Не местете хоризонталните ламели ръчно. Използвайте винаги DIRECTION/SWING бутона. Ако преместите ламелите ръчно, може да не работи по време на работа. Ако клапата не функционира, спрете веднъж климатизатора и го рестартирайте.
- Когато климатизаторът се тръгва веднага, след като е бил спрян хоризонталната клапа не може да се движи за 10 секунди.
- Ъгъла на отваряне на хоризонталните ламели не трябва да е твърде малък, както за охлаждане така и за отопление по този начин ще се наруши и ограничи територията на въздушния поток.
- Не използвайте тяло с хоризонтална клапа в затворено положение.
- Когато климатизаторът е включен в мрежата (първоначално включване), хоризонталната клапа може да издава звук за около 10 секунди. Това е нормално при работата му..

КАК РАБОТИ КЛИМАТИЗАТОРА?

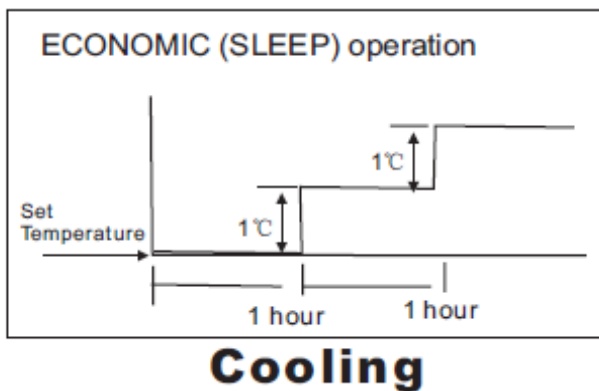

Автоматична работа

- Когато настройвате уреда в режим AUTO, той автоматично ще избере охлаждане, отопление (охлаждане/отопление моделите само), или вентилатор в зависимост на каква температура сте избрали и от стайната температура.
- Климатизаторът ще контролира стайната температура автоматично около температурната точка която сте задали.
- Ако в режим AUTO ви е некомфортно, може да изберете условията ръчно.

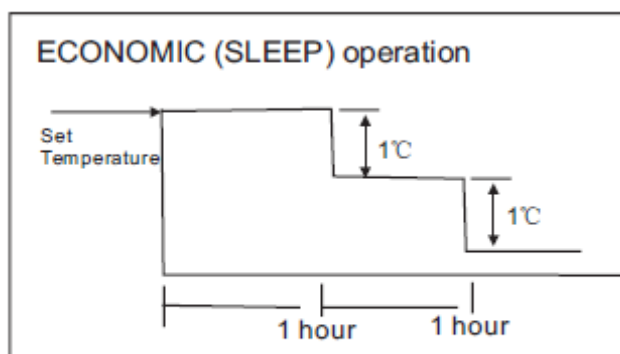

Heating

Икономична работа (Нощен режим)

Когато натиснете ECONO(SLEEP)бутона на дистанционното управление по време на охлаждане, отопление(модели само на охлаждане) или AUTO режим, климатизаторът автоматично ще повиши (в охлаждане) или намали (в отопление)с 1°С.за час. Настроената температура ще бъде стабилна два часа по-късно.Скоростта на вентилатора ще се контролира автоматично.по този начин може да се поддържа най-комфортната температура и икономия на енергия.

Режим изсушаване

Температурата се регулира докато изсушаването се повтори като се включва или изключва режимът охлаждане или само вентилатор.

Оптимална работа

За да постигнете оптимална употреба, моля следвайте следните инструкции:

Настройте въздушния поток правилно така, че да не е директно към хората.

Настройте температурата до достигане на най-високото ниво на комфорт. Не настройвайте температурата до най-високите температурни нива.

Затворете вратите и прозорците на охлаждане или отопление в противен случай ще се намали ефективността на работа на уредите

Не поставяйте никакви предмети близко до входящите и изходящите отвори, тъй като ефективността на климатизатора може да се намали или климатизаторът да спре да работи.

Почиствайте филтрите периодично, иначе ефективността в охлаждане или отопление може да намалее.

Не експлоатирайте тялото с хоризонтална клапа в затворено положение.

ПОДДРЪЖКА

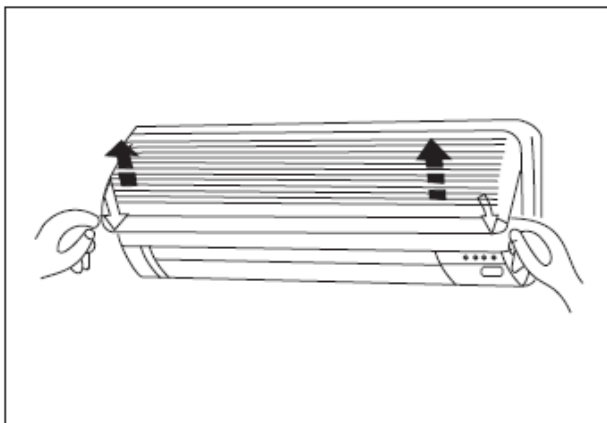

Важно е преди да започнете почистване да спрете климатизатора и да го изключите като отстраните кабела от ел.мрежата.

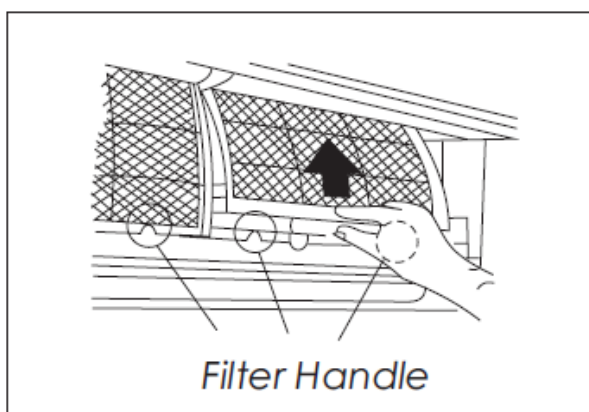

⚠ ВНИМАНИЕ

Използвайте суха кърпа за почистите вътрешното тяло и дистанционното. Може да използвате кърпа със студена вода ако вътрешното тяло е много мръсно.

Предният панел на вътрешното тяло може да бъде свален и почистен с вода. След това изтрийте със сух парцал.

Не използвайте химически третиран кърпи или уреди за почистване на тялото.

Не използвайте бензин, разреждател, пудра за полиране, или подобни разтворители за почистване. Те могат да предизвикат разрушаване или деформация на пластмасовата повърхност на тялото

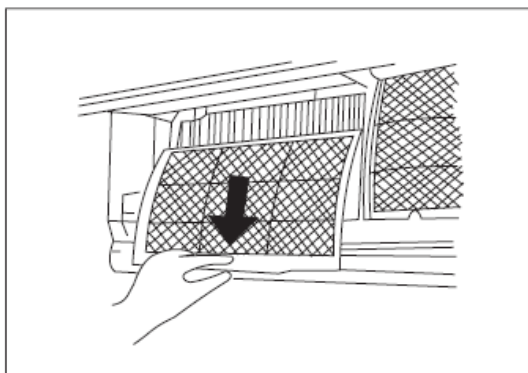

Почистване на филтъра

Задръстването на филтъра намалява ефективността в различните режими на уреда. Моля почиствайте филтъра веднъж на всеки 2 седмици.

Повдигнете горния панел на вътрешното тяло до ъгъл докато се чуе звук на щракване.

Хванете дръжката на въздушния филтър и го издърпайте внимателно докато излезе навън от държача на филтъра, след това го свалете надолу.

Извадете филтрите от вътрешното тяло.

Почиствайте въздушните филтри с прахосмукача или вода, след това ги изсушете на хладно място.

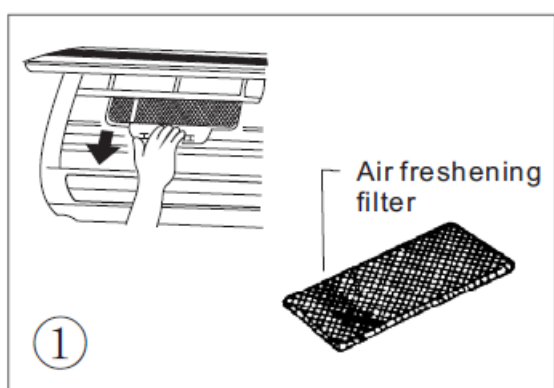

Отстранете филтъра за освежаване на въздуха (опция ,плазма прахо почистващ филтър, филтър със сребърни йони, био филтър, витамин С филтър, 3М филтър за почистване на въздуха) от неговата рамка. (Има малка разлика при монтажа им, вижте снимките по-долу 1 и 2 в ляво)

Почиствайте филтрите за пречистване на въздуха веднъж месечно и ги подменяйте на всеки 4-5 месеца.

Почиствайте ги с прахосмукачка, след това ги изсушете на хладно място.

Не пипайте плазмения филтър за почистване на прах за 10 минути след отваряне на предния капак, иначе може да се получи токов удар.

Поставете филтрите за почистване на прах в началната им позиция.

Поставете горната част на филтъра обратно в тялото, като внимавайте, коя е дясната или лявата част на филтъра и техните позиции.

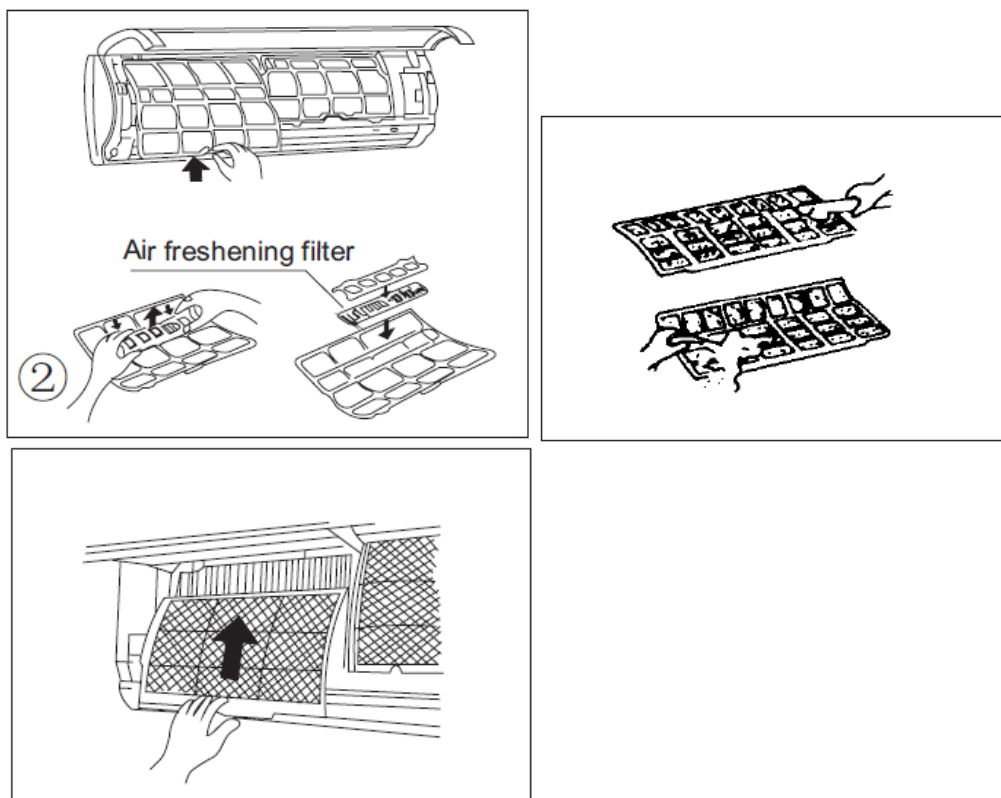

Ако имате намерение дълго време да не използвате климатизатора имайте предвид следните указания:

Пуснете вентилатора за половин ден за да изсуши тялото от влагата.

Спрете климатизатора и разкачете кабела.

Външното тяло изисква периодична поддръжка и почистване. Не се опитвайте да го направите сами. Свържете се със сервизния отдел на фирмата инсталатор.

Проверете преди пускане

Проверете дали няма прегънат кабел или е разкачен.

Уверете се ,че сте филтъра е поставен и е на мястото си.

Проверете дали отвеждащите отвори за въздух и вода не са били затворени или запушени за дълго време.

ВНИМАНИЕ

Не пипайте металните части на тялото докато изваждате филтъра. Възможно е да се нараните докато се натъквате на остри ръбове метал.

Не използвайте вода за почистване вътре в климатизатора. Излагането на вода може да доведе до нарушаване на изолацията и токов удар.

Когато почиствате тялото, първо се уверете ,че е изключено от мрежата и е изключено от бушона (където монтажът е изпълнен на твърда връзка.)

СЪВЕТИ ЗА НОРМАЛНАТА РАБОТА НА УРЕДА

1. Защити на климатика

-Защита на компресора

Компресорът не може да се рестартира 3,4 минути след като спре.

Уредът е предназначен да сгъстява студен въздух в режим отопление, когато топлообменникът на вътрешното тяло е в една от следните три ситуации и не може да достигне температурата

Когато отоплението току що е започнало

Размразяване

Ниска температура за отопление

Вътрешният или външният вентилатор на уреда спират да работят когато се размразява(само за модели отопление и охлаждане)

Замръзване на външното тяло може да се получи по време на режим отопление, когато температура на вън е ниска и влажността е много висока в следствие на това намалява и ефективността на климатизатора

По време на такива условия климатизаторът ще спре да ототпява и започва автоматично размразяване.

Времето за размразяване може да варира между 4 до 10 минути,зависейки от външната температура и количеството скреж натрупан по външното тяло

2.Бяла мъгла излиза от вътрешното тяло

Бялата мъгла се получава поради голямата температурна разлика между въздуха вътре и въздуха вън в режим охлаждане в затворена среда която има голяма относителна влажност на въздуха.

Бялата мъгла може да се получи поради влагата генерирана по време на размразяване, когато климатизатора се рестартира в режим отопление след процеса.

3.Тих шум от климатизатора

Може да чуете нисък съскащ звук,когато компресорът работи или е спрял да работи - този шум е шум от хладилния агент движещ или спиращ до пълното му спиране.

Може също да чувате нисък”скърцащ” звук когато климатика работи или току що е спрял да работи.Това се дължи на топлинното разширение и студени свивания на пластамасовите части в тялото, когато температурата се променя,

Шум може да бъде чут когато клапата си възстановява първоначалното положение,след първоначално пускане.

4.Излизащ прах от вътрешното тяло

Това е нормално състояние когато климатизатора не е бил използван дълго време или е по време на първата употреба на тялото

5.Неспецифична миризма идва от вътрешното тяло

Това се дължи на миризми поети от вътрешното тяло получени в следствие на близост на строителни материали, мебели, цигарен дим, храни и др.

6. Климатизаторът върти като вентилатор както на охлаждане така и на отопление (за моделите на охлаждане и отопление)

Когато вътрешната температура достигне желаната настроена температура от климатизатора, компресорът ще спре автоматично и уреда спира като започва да работи само в режим вентилатор. Компресорът ще започне да работи отново когато вътрешната температура се повиши в режим охлаждане или се намали в режим отопление (за модели за охлаждане и отопление) до настроената желана температура.

7. Капеща вода може да се образува на повърхността на вътрешното тяло когато охлаждането е при много висока относителна влажност (относителна влажност на 80%). Настройте хоризонталната ламела до максимално положение на въздуха и настройте на максимална скорост вентилатора

8. Режим отопление (за модели на отопление и охлаждане)

Климатизаторът изравнява топлината от външното тяло и я освобождава през вътрешното тяло по време на режим отопление. Когато температурата на външното тяло се понижи, топлината от вътрешното се вкарва във външното и обратно. В същото време топлинното натоварване на климатика се увеличава в следствие на голямата разлика между температурите на вън и вътре. Ако не може да бъде достигната температурата на комфорт, ви предлагаме да използвате друг отоплителен уред.

9. Авто-рестарт функция

Електрически повреда може да спре тялото на цяло. За моделите без авто-старт функция, когато мощността се възстанови, OPERATION индикатора на вътрешното тяло ще светне. За да рестартирате операцията, натиснете ON/OFF бутона на дистанционното управление. За тела с авто-старт възможност, когато ел. подаването се възстанови, тялото ще се рестартира автоматично с всички предишни настройки с помощта на запазваща функция.

10. Светкавица или безжична телефонна връзка могат да намалят функционалността на уреда. Изключете тялото от мрежата и след това рестартирайте от ел. мрежата отново. Натиснете ON/OFF бутона на дистанционното управление за да рестартирате операцията.

11. Функция йонизация (за някои модели)

Функцията йонизация се активира когато компресорът работи. С аниони генерирани от йонизатора, циркулацията на въздуха от климатизатора покрива помещението като го освежава с естествен и здравословен въздух.

Повреда	Причина	Какво трябва да бъде направено
Тялото не тръгва	Не достига ток до уреда	Изчакайте да се възстанови подаването на ток до уреда
	Тялото може да е било разкачено	Проверете дали кабелът е поставен правилно и щепселът е поставен стабилно в контакта
	Батериите на дистанционното управление може да са изхабени	Сменете батериите
	Фазите може да са разменени	Сменете фазите
	Времето, в което сте настроили таймера не е правилно	Изчакайте или спрете таймера
Тялото не охлажда или не отоплява(Охлаждане/Отопяване модели)стаята много добре върпеки,че излиза въздух от климатизатора	Неподходяща настройка на температурата	Задайте правилно температурата.За по-подробна информация използвайте инструкцията за дистанционното управление
	Въздушният филтър е задръстен	Почистете филтъра
	Вратите или прозорците са отворени	Затворете ги
	Изходите на входа или изхода за въздух са запушени	Изчистете препятствията, след това рестартирайте
	Компресорната защита се е стартирала за 3 до 4 минути	Изчакайте
Ако проблемът не е отстранен моля свържете се с местния сервизен отдел за обслужване на клиенти.Не забравяйте да информирате в детайли за повредата и конкретния модел		

ОПИСАНИЕ НА ДЕФЕКТИТЕ,РЕШЕНИЯ

Спрете климатизатора веднага щом се получи някой от изброените случаи.изключете захранването и се свържете с най-близкия сервизен център за обслужване на клиенти	
Повреда	Operation индикатора или други индикатори светят бързо(5 пъти всяка секунда) или OPERATION индикатора и TIMER индикатора примигват един по един поред и не могат да спрат докато не се изключи от мрежата,а след това се свързва отново
	Често отпадане на фазите или прекъсвача към ел.веригата.
	Други предмети или вода да проникне в климатика
	Дистанционното управление не желае да работи или работи ненормално
	За всеки един от кодовете на грешките се появява индикация на дисплея E1,E2,E3....Ex

Като изхождаме от нашия опит искаме да Ви помолим преди да се обадите в нашия офис по телефона с някакво оплакване да проверите следното:

- дали сте се запознали с инструкцията за експлоатация на климатичната система;
- дали филтрите на вътрешното тяло са почистени;
- дали батериите в дистанционното управление са поставени правилно или не са вече стари;
- дали самото дистанционно управление функционира след поредното падане на пода (включвате камерата на някой мобилен телефон, насочвате дистанционното към нея и ако при натискането на бутоните виждате ярки бели проблясъци на екрана, то повредата не е в него);
- дали в климатичната система постъпва ел.захранване (да проверите дали съответния предпазител в електрическото табло не е изключен);
- дали кратковременното спиране на вътрешното тяло(тела) в режим „отопление(HEAT)” не е активиране на функцията за автоматично „размразяване” на външното тяло;

Ето и някои полезни съвети, спазването на които създава повече комфорт и няма да допусне така характерното за влажния морски климат „вмирисване” на вътрешното тяло:

- проветрявайте възможно най-често при включен климатик по възможност на най-висока степен на вентилатора и най-висока настройка на температурата ако сте в режим „охлаждане(COOL)”;
- ако по-продължително време няма да включвате климатичната система и тя в момента работи в режим „охлаждане(COOL)” е препоръчително да я изсушите преди спиране. Това става като превключите дистанционното в режим „вентилатор(FAN)” и изчакате така поне 10 мин.



Сервизни бази на „Климамаркет Ефендулов” ЕООД

ВАРНА

адрес: 9002 Варна, ул. „Славянска” №11 ,
ет.1 – партер
телефони: 052 / 601426 ; 0888 / 601426
мейл office-var@climamarket.bg

БУРГАС

адрес: 8009 Бургас, ж.к. „Меден рудник” ,
ул. „Черни връх” №19
телефони: 056 / 855653; 0884 / 601426
мейл office-bur@climamarket.bg

СОФИЯ

адрес: 1528 София, бул. „Искърско шосе” №7,
Търговски център Европа, сграда 15
телефони: 0889 / 601426
мейл office-sof@climamarket.bg